

42S 雙面嚙合間距聯軸器

Spacer Couplings
Double Engagement

間距聯軸器是由一標準的雙面嚙合聯軸器和間距管組合而成。用於水泵、鼓風機、空壓機等。於更換被連接設備零件時，不必移動被接設備，亦即不必因此而重新對心。備有標準長度間距管，交貨迅速。

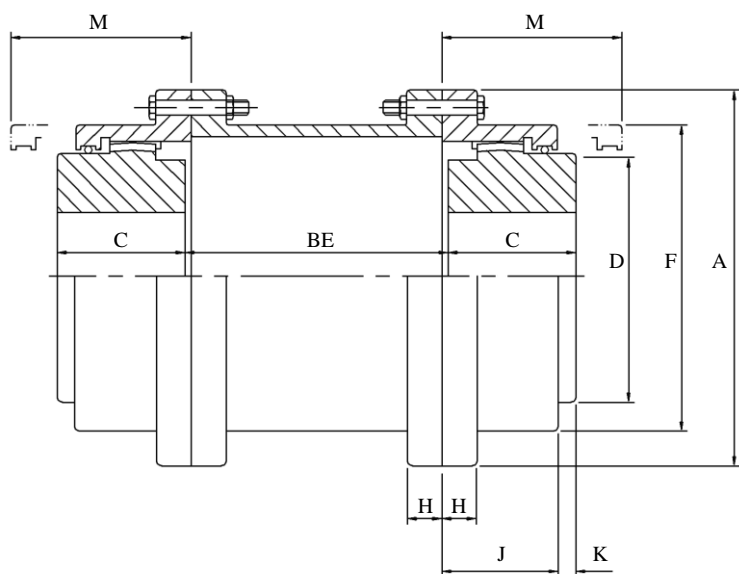

42S 型聯軸器庫存標準長度間距管

型號	BE mm					
42S10	89	120	127			
42S15	89	120	127			
42S20	89	120	127	150	178	
42S25				150	178	
42S30				150	178	
42S35					178	200
42S40					178	200
42S45						200

1. "M" 校正時所需最小距離
2. "K" 裝配後核對之定位尺寸
3. "BE" 兩軸之軸距

型號	容許扭距 kg-m	最大轉數 rpm	重量 kg		潤滑脂重量 g		A	尺寸 mm								
			聯軸器和最小 BE	每增長 10mm 增加	最小間距管	每增長 10mm 增加		BE		C	D	F	H	J	K	M
								最小	最大							
42S10	94.3	4000	6.0	0.08	108	11.3	115.4	63.5	311	43	62	80	14	40	4.5	51
42S15	245	4000	12.9	0.14	207	19.1	152.4	82.5	311	49	84	103	19	45	5.5	56
42S20	431	3450	19.9	0.20	358	28.5	177.8	89.0	311	62	104	125	19	56	7.5	75
42S25	680	2900	34.5	0.29	719	42	212.7	114	311	77	120	151	22	65	14.5	87.5
42S30	1248	2550	50.0	0.41	958	57.7	239.7	114	311	91	148	176	22	75	18.5	102.5
42S35	2010	2200	81.4	0.54	1088	79	279.4	133	311	106	178	205	28	88	21	120
42S40	2920	1950	116	0.66	2059	112.2	317.5	133	311	121	210	244	28	92	32	126
42S45	4020	1800	165	0.82	2545	135.7	346.1	133	311	135	233	269	28	101	38	138.5
42S50	6240	1600	226	0.95	3731	169.8	388.9	165	311	153	261	301	38	105	52	144.5
42S55	8080	1450	285	1.15	4400	199.9	425.5	165	311	168	285	327	38	113	59	156.5
42S60	13030	1350	333	1.45	4834	242.3	457.2	140	311	188	315	358	25	126	66	176
42S70	17220	1200	500	1.67	7183	319.2	527.1	152	311	221	357	416	28	131	95	183
42S80	27200	1050	736	2.06	10762	414.3	590.6	178	311	249	404	474	32	140	114	196
42S90	36900	950	1009	2.38	14501	525.9	660.4	197	311	276	460	532	36	149	133.5	208.5